

AluMedic

wagner



Move your life.

wagner

Dondola® im AluMedic
Dondola® in the AluMedic

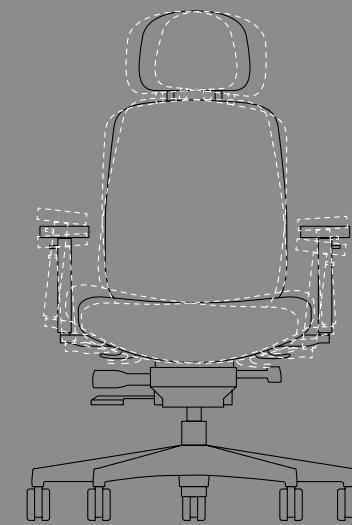

Dondola®

Einzigartige Bewegungstechnologie unsichtbar über der Stuhlmechanik integriert. Sitzfläche inkl. Armlehnen bewegen sich dreidimensional und unterstützen dadurch die Rückengesundheit - wissenschaftlich bestätigt.
A unique movement technology is invisibly integrated above the chair's mechanism. The three-dimensionally moveable seat including armrest is supporting back health-scientifically proven.

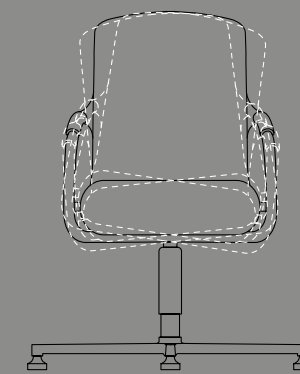

3D Visit

Die eingebaute 3D Visit-Technik entkoppelt die starre Verbindung zum Untergestell und sorgt dadurch für eine dreidimensionale Beweglichkeit des kompletten Stuhloberteils.
The integrated 3D Visit-technology decouples the rigid connection from the base part of the chair and thus permits a three-dimensional flexibility of the entire upper chair.

Sitting in motion.



GERMAN
DESIGN
AWARD
WINNER
2025

Wohlfühlen entsteht im Wechselspiel
von Ruhe und Bewegung
Well-being is generated through the
alternation of rest and movement

Wagner definiert das Sitzen neu. Im Mittelpunkt der Bürostühle von Wagner steht das dreidimensionale Dondola®-Sitzgelenk. Es entkoppelt die starre Verbindung zum Stuhlunterteil und sorgt dadurch während des Sitzens für Mikrobewegungen, welche die Wirbelsäule entlasten und kräftigen. Eine durchgeführte wissenschaftliche Studie beweist: Das Dondola®-Sitzgelenk unterstützt die Rückengesundheit nachhaltig.

- _ Rückgang der Schmerzen bei den Probanden um 66 %
- _ Abnahme der Einschränkungen durch Rückenschmerzen im täglichen Leben um 50 %
- _ Signifikante Steigerung des allgemeinen Wohlbefindens um bis zu 39 %

Wagner redefines the way of sitting. Wagner office chair technology centres on the three-dimensional Dondola® joint. This joint decouples the rigid connection from the base part of the chair and thus causes micro movements during sitting which relieve and strengthen the spine. As proven by a conducted scientific study: The Dondola® joint lastingly supports the health of your back.

- _ Regression of pain among subjects by 66 %
- _ Decrease in limitations caused by back pain in daily life by 50 %
- _ Significant increase of general well-being by up to 39 %



Dondola®



am

AluMedic Wahre Werte bleiben. Schönheit und Ästhetik sind zeitlos, so wie unser Allrounder AluMedic, der für jeden Charakter eine passende Variante bietet. Handpoliertes Aluminium als Werkstoff findet bereits in der Einstiegsvariante des AluMedic Verwendung. Noch mehr Luxus und Komfort bieten die Limited Modelle, welche mit feinsten Ledern ausgestattet sind.

AluMedic True values do not change. Beauty and aesthetics are timeless, as well as our allrounder Alu Medic, which offers for each character a matching alternative. In the entry model of the AluMedic, hand polished aluminium has already been used as a basic material. Even more luxury and comfort are being offering by the Limited models which are equipped with the finest leather.



AluMedic
10 / 20 / Black Edition /
Ltd. / Ltd. S /
Black Edition Ltd.



AluMedic
5 / 15



AluMedic
50 3D Visit



AluMedic
50



AluMedic 10



AluMedic 20



AluMedic Black Edition



AluMedic 5



AluMedic 15



AluMedic Black Edition

AluMedic 10 / AluMedic 20 Die handpolierte Rückenspanne aus Aluminium macht den AluMedic 10/20 zum Eyecatcher an Ihrem Arbeitsplatz.

AluMedic 10 / AluMedic 20 The hand-polished Back brace made of aluminium will make the AluMedic 10/20 an eye-catcher at your workplace.

AluMedic 5 / AluMedic 15 Mit atmungsaktiver Netzrückenlehne oder bequem aufgepolstert. Durch die verschiedenen Polstervarianten lässt sich die AluMedic Familie individuell nach Ihren Wünschen anpassen.

AluMedic 5 / AluMedic 15 With breathable mesh backrest or comfortably upholstered. The AluMedic family can be individually adapted to your wishes thanks to the various upholstery variants.

AluMedic Black Edition Die Black Edition des AluMedic erscheint schlicht modern. Das Design wurde komplett überarbeitet. Alle Komponenten sind auf das Wesentliche reduziert und in schwarz matt gehalten.

AluMedic Black Edition The Black Edition of the AluMedic appears simply modern. The design has been completely revised. All components have been reduced to the essentials and kept in matt black.



Entscheiden
making decisions

Arbeiten
working

Besprechen
meeting

Empfangen
welcoming



AluMedic 50



AluMedic 50
3D-Visit



AluMedic 50
3D-Visit



AluMedic 50



AluMedic 50
3D-Visit



AluMedic 50
3D-Visit

AluMedic 50 / AluMedic 50 3D Visit Der AluMedic 50 ist als klassischer Schwinger oder bewegt als 3D Variante erhältlich. Somit können Sie je nach Einsatzbereich, individuell die notwendige Ausführung konfigurieren. Egal wie, diese Besucherstuhlserie lässt sich wunderschön mit allen AluMedic Bürostühlen kombinieren.

AluMedic 50 / AluMedic 50 3D Visit The AluMedic 50 is available as a classic swinger or moved as a 3D version. Depending on the area of application, you can therefore individually configure the required version. Either way, this range of visitor chairs can be combined with all AluMedic office chairs.



Entscheiden
making decisions



Arbeiten
working



Besprechen
meeting



Empfangen
welcoming



AluMedic Limited



AluMedic Limited S



AluMedic Black Edition Limited



AluMedic Limited



AluMedic Limited S



AluMedic Black Edition Limited

AluMedic Ltd. Bei dem AluMedic Limited in High Performance Ausstattung werden ausschließlich hochwertigste Materialien verwendet: Handpoliertes Aluminium, feinstes Leder auf Sitz und Kopfstütze sowie Armlehnen.

AluMedic Ltd. In the AluMedic Limited in high performance trim only the highest quality materials are used: Hand polished aluminium, the finest leather on the seat, headrest and armrests.

AluMedic Ltd. S Für alle, die viel vom Leben erwarten, gibt es den AluMedic Limited S mit perforiertem Leder im Rückenteil und eleganter Rautensteppung. Mit dieser Variante genießen Sie die Vorzüge einer atmungsaktiven Rückenlehne auf allerhöchstem Niveau.

AluMedic Ltd. S For all those who expect a lot from life, there is the AluMedic Limited S with perforated leather in the back section and elegant diamond stitching. With this variant you can enjoy the benefits of a breathable backrest at the highest level.

AluMedic Black Edition Limited - Pure Elegance in Black Die AluMedic Black Edition Limited verleiht dem bekannten Klassiker eine eindrucksvoll reduzierte, vollständig schwarze Optik. Alle Aluminiumkomponenten sind in einem edlen Graphitschwarz veredelt und erzeugen ein harmonisches, modern wirkendes Gesamtbild. Diese Limited Edition verbindet die bewährte ergonomische Technologie der AluMedic Serie mit einer zeitlos eleganten Ästhetik - für alle, die Komfort und Design in ihrer klarsten Form schätzen.

AluMedic Black Edition Limited - Pure Elegance in Black The AluMedic Black Edition Limited reinterprets the renowned classic in a fully black, exceptionally refined aesthetic. All aluminium components are finished in an elegant graphite-black tone, creating a perfectly unified and modern appearance. This limited edition combines the premium ergonomics and technical excellence of the AluMedic series with a timeless, minimalist look for those who appreciate comfort and style in its most sophisticated form.



Entscheiden making decisions
Arbeiten working
Besprechen meeting
Empfangen welcoming



Produktübersicht product overview

am

Farben colours

Sitzfläche: **Netz / Stoff / Leder** seat: mesh / fabric / leather

Rückenlehne: **Netz / Stoff / Leder** backrest: mesh / fabric / leather

Kopfstütze: **Netz / Stoff / Leder** headrest: mesh / fabric / leather

Materialien materials

Sitz: **Netz / Stoff / Leder** seat: mesh / fabric / leather

Rückenlehne: **Netz / Stoff / Leder** backrest: mesh / fabric / leather

Aluminium-Komponenten: **glänzend / matt** aluminium elements: polished / matt

Kunststoff-Komponenten: **Schwarz / Weiß** plastic parts: black / white

Untergestell: **Aluminium / Polyamid** base: aluminium / polyamide

Untergestell: **Stahl schwarz / chrom** base: steel black / chrome

Untergestell: **4-Fuss / 5-Fuss / Schwinger** base: 4-foot / 5-foot / cantilever

Dynamisches Sitzsystem dynamic seat system

Dondola*

3D Visit

Ausstattung equipment

Rückenlehne / **Lordosenstütze höhenverstellbar** backrest / lumbar support height adjustable

Mechanik: **Synchron-Deluxe** mechanism: synchronic deluxe

Sitztiefenverstellung / **Sitzneigeverstellung** seat depth adjustment / seat tilt suspension

Kopfstütze (# 3) headrest (# 3)

Armlehnen: **TW2 / D2 / J2 / D4** armrests: TW2 / D2 / J2 / D4

Spezialtiefenfederung special deep spring suspension

Rückenlehnenrahmen in **Aluminium poliert* (# 5)**

* **Black Edition: graphitschwarz matt** graphite black mat

Kleiderbügel in **Aluminium poliert (# 4)** coat hanger in polished aluminium (# 4)

Quick-Klick-Fußgleiter für **harte Böden (# 1)** quick-click foot glides for hard floors (# 1)

Rollen für **harte Böden (# 2)** castors for hard floors (# 2)

Abmessungen dimensions

Gesamthöhe ohne **Kopfstütze** total height without headrest

Gesamthöhe mit **Kopfstütze** total height with headrest

Sitzhöhe seat height

Sitzbreite seat width

Sitztiefe seat depth

Fußkreuz base

Entscheiden / Arbeiten
making decisions / working

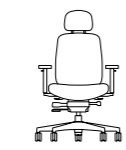

AluMedic 5 (Netz mesh) / AluMedic 15 (gepolstert upholstered)

B90-BG2 / TBO-TB27, TDO -TD29,TO5-TO6, T20-T26, W50-W56, U40-U52, L50 -L70 / V60-V67

B90-BG2 / TBO-TB27, TDO -TD29,TO5-TO6, T20-T26, W50-W56, U40-U52, L50 -L70 / V60-V67

B90-BG2 / TBO-TB27, TDO -TD29,TO5-TO6, T20-T26, W50-W56, U40-U52, L50 -L70 / V60-V67

- / ■ / □

■ / ■ / □

■ / -

■ / -

□ / ■

- / -

- / ■ / -

■

-

- / ■

■

■ / ■

□

□ / □ / □ / -

□

-

□

□

□

□

101-110 cm

121-138 cm

43-52 cm

48 cm

48-53 cm

Ø 70 cm

AluMedic 10 (Netz mesh) / AluMedic 20 (gepolstert upholstered)

B90-BG2 / TBO-TB27, TDO -TD29,TO5-TO6, T20-T26, W50-W56, U40-U52, L50 -L70 / V60-V67

B90-BG2 / TBO-TB27, TDO -TD29,TO5-TO6, T20-T26, W50-W56, U40-U52, L50 -L70 / V60-V67

B90-BG2 / TBO-TB27, TDO -TD29,TO5-TO6, T20-T26, W50-W56, U40-U52, L50 -L70 / V60-V67

- / ■ / □

■ / ■ / □

■ / -

■ / -

□ / ■

- / -

- / ■ / -

■

-

- / ■

■

■ / ■

□

□ / □ / □ / -

□

-

□

□

□

□

101-110 cm

121-138 cm

43-52 cm

48 cm

48-53 cm

Ø 70 cm

AluMedic Black Edition

- / TBO / -

- / B90 / -

- / B90 / -

- / ■ / -

■ / - / -

■ / -

■ / -

■ / -

- / -

- / ■ / -

■

-

- / ■

■

■ / ■

■

■ / ■ / - / -

-

□

-

□

-

□

-

123-140 cm

45-54 cm

48 cm

48-53 cm

Ø 70 cm



AluMedic Black Edition Ltd.

- / - / V90, V92, V98, V99

- / B90 / -

- / - / V90, V92, V98, V99

- / - / ■

■ / - / -

■ / -

■ / -

■ / -

- / -

- / ■ / -

■

-

- / ■

■

■ / ■

□

- / - / - / ■

-

□

■

□

□

□

-

123-140 cm

45-54 cm

48 cm

48-53 cm

Ø 70 cm

AluMedic Ltd.

- / - / V60-V67, V90, V92, V98, V99

B90 / - / -

- / - / V60-V67, V90, V92, V98, V99

- / - / ■

■ / - / -

■ / -

■ / -

■ / -

- / -

- / ■ / -

■

-

- / ■

■

■ / ■

□

- / - / - / ■

-

□

■

□

□

□

101-107 cm

121-135 cm

43-52 cm

48 cm

48-53 cm

Ø 70 cm

AluMedic Ltd. S / Ltd. S Com.

- / - / V70-V77, V90, V92, V99

- / - / V70-V77, V90, V92, V99

- / - / V70-V77, V90, V92, V99

- / - / ■

■ / - / -

■ / -

■ / -

■ / -

- / -

- / ■ / -

■

-

- / ■

■

■ / ■

□

- / - / - / ■

-

□

■

□

□

□

101-107 cm

121-135 cm

43-52 cm

48 cm

48-53 cm

Ø 70 cm

Besprechen
meeting

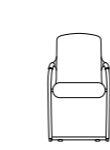
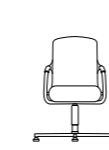

AluMedic 50 3D Visit

- / TBO-TB27, TDO -TD29,TO5-TO6, T20-T26, W50-W56, U40-U52, L50 -L70 / V60-V67

- / TBO-TB27, TDO -TD29,TO5-TO6, T20-T26, W50-W56, U40-U52, L50 -L70 / V60-V67

- / TBO-TB27, TDO -TD29,TO5-TO6, T20-T26, W50-W56, U40-U52, L50 -L70 / V60-V67

- / ■ / □

■ / - / -

■ / -

■ / -

■ / -

- / -

■ / □ / -

-

■

- / ■

-

- / ■

■

-

□

-

□

-

□

□

92-101 cm

-

42-51 cm

47 cm

50 cm

Ø 73 cm

Empfangen
welcoming

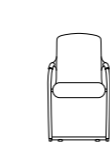

AluMedic 50

- / TBO-TB27, TDO -TD29,TO5-TO6, T20-T26, W50-W56, U40-U52, L50 -L70 / V60-V67

- / TBO-TB27, TDO -TD29,TO5-TO6, T20-T26, W50-W56, U40-U52, L50 -L70 / V60-V67

- / TBO-TB27, TDO -TD29,TO5-TO6, T20-T26, W50-W56, U40-U52, L50 -L70 / V60-V67

- / ■ / □

■ / - / -

■ / -

■ / -

■ / □

- / -

- / - / ■

-

-

- / ■

-

- / ■

-



Wagner-Feeling pur in traditioneller Handarbeit! Die Liebe zum Detail verleiht unseren Sitzmöbeln einen ganz besonderen Wert. Wagner-Feeling 100 % traditional hand made. The love for details gives our furniture the special touch.

Nachhaltigkeit Wir als Familienunternehmen WAGNER betrachten das Thema Nachhaltigkeit als Herzstück. Die Augen zu öffnen, den Blickwinkel zu schärfen und im richtigen Moment zu verändern – das bewegt uns im Nachhaltigkeitsmanagement und strahlt in alle Bereiche aus. Wir stehen für ständige Weiterentwicklung interner sowie externer Prozesse im Unternehmen, wir optimieren sämtliche Bereiche um allen Kriterien des Deutschen Nachhaltigkeitskodex sowie die Nachhaltigkeitsziele des UN Global Compact gerecht zu werden.

WAGNER-Qualität WAGNER Stühle – made in Germany – entsprechen sämtlichen nationalen wie internationalen Sicherheitsstandards.

Wagner-Garantie Beim Kauf eines WAGNER Design-Produktes erhalten Sie automatisch eine 5-Jahres-Garantie. Die Garantie bezieht sich auf werkseitige Fehler, die innerhalb dieses Zeitraums auftreten sollten. Diese Teile werden selbstverständlich durch unsere Fachhandelspartner kostenlos ersetzt. Bemessungsgrundlage der WAGNER-Garantie ist ein täglicher 8-Stunden Einsatz. Wird der Stuhl im Schichtbetrieb bzw. im gewerblichen Gastronomiebereich eingesetzt, verkürzt sich die Garantie entsprechend.

Wagner-Nachkaufgarantie Damit Sie und Ihre Mitarbeiter noch Jahre später auf einem einwandfreien WAGNER-Stuhl Platz nehmen können, gewähren wir eine 10-jährige Nachkaufgarantie mit allen dazu gehörigen Ersatzteilen.

Zertifizierung – BLAUER ENGEL

Produkt mit Zertifizierung – BLAUER ENGEL bei bestimmten Ausführungen erhältlich. Genauere Infos und welche Bezugstoffe die Kriterien erfüllt, erhalten Sie auf Anfrage bei unserem Innendienst.

Sustainability As a family business, we at WAGNER consider the topic of sustainability to be at the heart of everything we do. Opening our eyes, sharpening our perspective and changing at the right moment – this is what moves us in sustainability management and radiates into all areas. We stand for the continuous further development of internal and external processes in the company, while optimising all areas in order to meet all the criteria of the German Sustainability Code and the sustainability goals of the UN Global Compact.

WAGNER-Quality WAGNER chairs – made in Germany – comply with all national and international safety standards.

Wagner-Guarantee When you purchase a WAGNER design product, you automatically receive a 5-year guarantee. The guarantee applies to factory faults, should any occur within this period. These parts will of course be replaced free of charge by our specialist retail partners. The basis of assessment of the WAGNER guarantee is 8 hours of use a day. If the chair is used in shift work or in commercial gastronomy, the guarantee is shortened accordingly.

Wagner Post Purchasing Guarantee Since we want you and your colleagues to enjoy our office chairs for years to come, we offer a 10-year availability guarantee on all chair parts.

Certification BLUE ANGEL

Product available with BLUE ANGEL certification in certain versions. For more detailed information and to get to know which cover fabrics meet the criteria, please contact our office staff.



• ERGONOMIE
• GEFÜHLT
• ERGONOMICS
• APPROVED



www.blauer-engel.de/uz117

• emissionsarm
• geringer Schadstoffgehalt



wagner